

ỦY BAN NHÂN DÂN TỈNH CAO BẰNG
SỞ TÀI CHÍNH TỈNH CAO BẰNG

BIÊN BẢN BÀN GIAO MỐC GIỚI

Dự án: Nhà ở kết hợp thương mại dịch vụ

Đơn vị định vị bàn giao mốc giới: Sở Tài chính tỉnh Cao Bằng.

Đơn vị nhận mốc giới: Công ty cổ phần BIC Việt Nam

Địa điểm: Phường Hợp Giang, thành phố Cao Bằng, tỉnh Cao Bằng



BIÊN BẢN BÀN GIAO MỐC GIỚI TRÊN THỰC ĐỊA

Ngày 30/10/2019, UBND tỉnh Cao Bằng có Quyết định số 1915/QĐ-UBND công nhận kết quả trúng đấu giá quyền sử dụng đất và tài sản gắn liền với đất đối với khu A (trụ sở làm việc cũ của các cơ quan: Ủy ban Mặt trận Tổ quốc tỉnh, Hội Nông dân, Hội Liên hiệp Phụ nữ, Chi cục Chăn nuôi và Thú y, Trung tâm khuyến nông tỉnh)

Ngày 28/11/2019, Sở Tài chính có Biên bản bàn giao tiếp, nhận tài sản công tại Trụ sở làm việc cũ của các cơ quan: Ủy ban Mặt trận Tổ quốc tỉnh, Hội Nông dân, Hội Liên hiệp Phụ nữ, Chi cục Chăn nuôi và Thú y, Trung tâm khuyến nông tại phố Kim Đồng và phố Hồng Việt, phường Hợp Giang, thành phố Cao Bằng, tỉnh Cao Bằng.

Hôm nay, ngày tháng năm 2020 tại thực địa:

1) BÊN ĐỊNH VỊ VÀ GIAO MỐC GIỚI: SỞ TÀI CHÍNH TỈNH CAO BẰNG

- | | |
|----------------------|---------------------------------|
| + Ông: Nông Thế Phúc | Chức vụ: Phó Giám đốc |
| + Ông: Lê Văn Huyền | Chức vụ: Phó trưởng phòng CSDN |
| + Ông: Đỗ Minh Chiến | Chức vụ: Chuyên viên phòng CSDN |

2) BÊN NHẬN MỐC GIỚI: CÔNG TY CỔ PHẦN BIC VIỆT NAM

- | | |
|------------------------|----------------------------|
| + Ông: Hoàng Tuấn Kiệt | Chức vụ: Phó Tổng giám đốc |
|------------------------|----------------------------|

3) CÁC BÊN CHỨNG KIẾN :

3.1. Đại diện Văn phòng UBND tỉnh Cao Bằng

- | | |
|---------------------------|------------------------------------|
| + Ông: Nguyễn Trọng Phùng | Chức vụ: Chuyên viên phòng Kinh tế |
|---------------------------|------------------------------------|

3.2. Đại diện Sở Tài nguyên và Môi trường tỉnh Cao Bằng

- | | |
|--------------------|--|
| + Ông: Lộc Văn Thế | Chức vụ: Chuyên viên phòng Quản lý đất đai |
|--------------------|--|

3.3. Đại diện Sở Xây dựng tỉnh Cao Bằng

- | | |
|---------------------|-----------------------------------|
| + Ông: Nông Văn Bảo | Chức vụ: Phó trưởng phòng KT-VLXD |
|---------------------|-----------------------------------|

3.4. Đại diện UBND thành phố Cao Bằng

- | | |
|----------------------|-------------------------------|
| + Ông: Đàm Nhật Huấn | Chức vụ: phòng Quản lý đô thị |
|----------------------|-------------------------------|

3.5. Đại diện Văn phòng đăng ký đất đai tỉnh Cao Bằng

- | | |
|----------------------|----------------------|
| + Bà: Chu Hoài Hương | Chức vụ: Chuyên viên |
|----------------------|----------------------|

3.6. Đại diện Văn phòng đăng ký đất đai chi nhánh thành phố Cao Bằng

- | | |
|-------------------------|-------------------|
| + Ông: Trần Triều Dương | Chức vụ: Giám đốc |
|-------------------------|-------------------|

4) BÊN THỰC HIỆN CẮM MỐC GIỚI: CÔNG TY CP ĐẦU TƯ XD TRƯỜNG THỊNH.

- | | |
|-----------------------|--------------------------|
| + Ông: Hoàng Thế Định | Chức vụ: Giám đốc |
| + Ông: Phạm Hợi | Chức vụ: Cán bộ kỹ thuật |

Sở Tài chính tiến hành định vị và bàn giao các mốc ranh giới khu đất (đã được xác định trên thực địa) cho Công ty Cổ phần BIC Việt Nam để thực hiện công tác bàn giao đất, cấp Giấy chứng nhận quyền sử dụng đất, quyền sở hữu nhà và tài sản gắn liền với đất của dự án đầu tư xây dựng dự án Nhà ở kết hợp thương mại và dịch vụ tại phố Kim Đồng và phố Hồng Việt, phường Hợp Giang, thành phố Cao Bằng, tỉnh Cao Bằng.

Diện tích khu đất: 3.196,5 m² đất giới hạn bởi các mốc: D1, C1, C2, D2, D3, G4, D4, D5, D6, D7, D8, G1, D1. Trong đó:

- 2.923,9m² đất được giới hạn bởi các mốc: G1, G2, G3, G4, D4, D5, D6, D7, D8, G1 để xây dựng công trình (theo Quyết định số 1915/QĐ-UBND ngày 30/10/2019 của UBND tỉnh Cao Bằng).
- 272,6m² đất được giới hạn bởi các mốc: D1, C1, C2, D2, D3, G4, G3, G2, G1, D1 để xây dựng mở rộng đường giao thông.

(Sơ đồ phác họa và tọa độ mốc giới kèm theo)

Biên bản được lập, các bên thống nhất thông qua và cùng nhau ký. Mỗi bên tham gia bàn giao lưu 01 bản để theo dõi và thực hiện.

BÊN ĐỊNH VỊ VÀ GIAO MỐC GIỚI
SỞ TÀI CHÍNH TỈNH CAO BẰNG
PHÓ GIÁM ĐỐC



Nông Thế Phúc

BÊN NHẬN MỐC GIỚI
CÔNG TY CỔ PHẦN BIC VIỆT NAM
PHÓ TỔNG GIÁM ĐỐC



Hoàng Tuấn Kiệt

CÁC BÊN CHỨNG KIẾN BÀN GIAO

ĐẠI DIỆN
VĂN PHÒNG ĐKĐĐ

Chu Hoài Hương

ĐẠI DIỆN
SỞ TÀI NGUYÊN VÀ MÔI TRƯỜNG

Lộc Văn Thế

ĐẠI DIỆN
UBND THÀNH PHỐ CAO BẰNG

Đàm Nhật Huân

ĐẠI DIỆN
VP ĐKĐĐ CN THÀNH PHỐ

Trần Triều Dương

BÊN THỰC HIỆN CẢM MỐC GIỚI
CÔNG TY CỔ PHẦN TƯ VẤN ĐẦU TƯ XÂY DỰNG TRƯỜNG THỊNH
GIÁM ĐỐC



Hoàng Thế Định

SƠ ĐỒ PHÁC HỌA MỐC

DỰ ÁN: XÂY DỰNG NHÀ Ở KẾT HỢP THƯƠNG MẠI DỊCH VỤ

ĐỊA ĐIỂM: TẠI PHỐ KIM ĐỒNG VÀ PHỐ HỒNG VIỆT, PHƯỜNG HỢP GIANG, THÀNH PHỐ CAO BẰNG, TỈNH CAO BẰNG

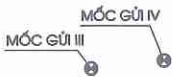
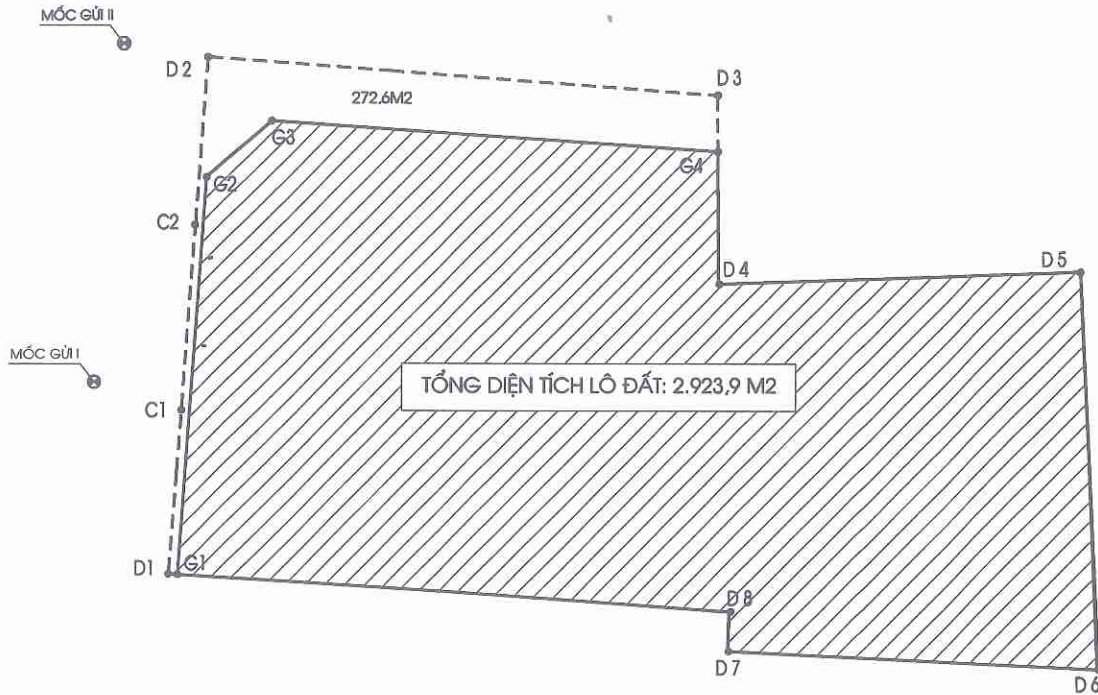

BẢNG TOẠ ĐỘ CÁC ĐIỂM RANH GIỚI LÔ ĐẤT

STT	X	Y
G1	2507490.6664	552232.1101
G2	2507525.3580	552234.5900
G3	2507530.2751	552240.2040
G4	2507527.6606	552279.6999

BẢNG TOẠ ĐỘ CÁC ĐIỂM RANH GIỚI CŨ

TT	X	Y	Z
D1	2507490.72	552231.30	188.00
D2	2507535.84	552234.67	187.29
D3	2507532.58	552279.70	187.52
D4	2507516.11	552279.84	187.52
D5	2507517.21	552311.71	186.37
D6	2507482.56	552313.31	186.17
D7	2507484.07	552280.76	187.52
D8	2507487.55	552280.94	187.52
C1	2507505.01	552232.41	187.52
C2	2507521.18	552233.57	187.29

BẢNG TOẠ ĐỘ CÁC ĐIỂM MỐC GỬI

TT	X	Y	Z
GPS- 057438	2506045.160	551812.291	259.709
GPS- CB- 47	2505461.970	552096.594	238.192
MỐC GỬI - I	2507507.45	552224.69	187.78
MỐC GỬI - II	2507537.00	552227.25	187.37
MỐC GỬI - III	2507453.40	552222.25	187.77
MỐC GỬI - IV	2507454.11	552228.71	187.71